

	E08	E10
<b>Poids</b>		
Poids en ordre de marche avec arceau de sécurité TOPS	1138 kg	1176 kg
<b>Moteur</b>		
Marque / modèle	Kubota / D722-E2B-BCZ-6 (TIER 2)	
Carburant / Refroidissement	Diesel / Liquide	
Puissance max. à 2000 tr/mn (ISO 9249)	7,4 kW	
Couple à 1600 tr/mn (SAE net)	39,1 Nm	
Nombre de cylindres	3	
Cylindrée	0,72 l	
Alésage / Course	67 mm / 68 mm	
Alternateur	12 V — 40 A	
Démarreur	12 V — 1,4 kW	
<b>Commandes</b>		
Direction	Direction et vitesse commandées par deux leviers	
Circuit hydraulique	Deux leviers commandent la flèche, le godet, le balancier et l'orientation de la tourelle	Deux manipulateurs commandent la flèche, le godet, le balancier et l'orientation de la tourelle
<b>Circuit hydraulique</b>		
Type de pompe	Pompe à engrenage double	
Débit de la pompe	2 x 10 l/mn à 2000 tr/mn	
Débit du circuit auxiliaire	20 l/mn	
Pression de décharge du circuit hydraulique	185 bars	190 bars
Pression de décharge du circuit auxiliaire	185 bars	190 bars
Distributeur	Neuf tiroirs, type parallèle, centre ouvert	
<b>Performances</b>		
Force d'arrachement au balancier	5550 N	
Force d'arrachement au godet	8294 N	
Force de traction	9905 N	
Pression au sol	28,8 kPa	29,7 kPa
Vitesse de translation (petite vitesse)	2,1 km/h	
Vitesse de translation (grande vitesse)	— km/h	3,1 km/h
Profondeur de fouille max.	1820 mm	
<b>Système d'orientation</b>		
Angle de départ de flèche à gauche	70°	
Angle de départ de flèche à droite	70°	
Couronne d'orientation	Roulement à billes de type à denture interne avec engrenage interne	
Moteur d'orientation	Moteur orbital	
Vitesse d'orientation	9 tr/mn	
<b>Traction</b>		
Largeur des chenilles, en caoutchouc, standard	180 mm	
Nombre de galets de chenille de chaque côté	3	
Pente franchissable (descente ou montée en marche arrière d'une pente)	30°	
<b>Freins</b>		
Frein de translation	Verrouillage hydraulique sur le circuit des moteurs	
Frein d'orientation	Verrouillage hydraulique sur le moteur et verrouillage par broche	
<b>Contenances</b>		
Circuit de refroidissement	3,0 l	
Huile moteur avec filtre	3,5 l	
Réservoir à carburant	16,0 l	
Réservoir hydraulique	2,6 l	
Circuit hydraulique	9,4 l	10,1 l

## Cinématique de travail

Toutes les dimensions sont affichées en mm.

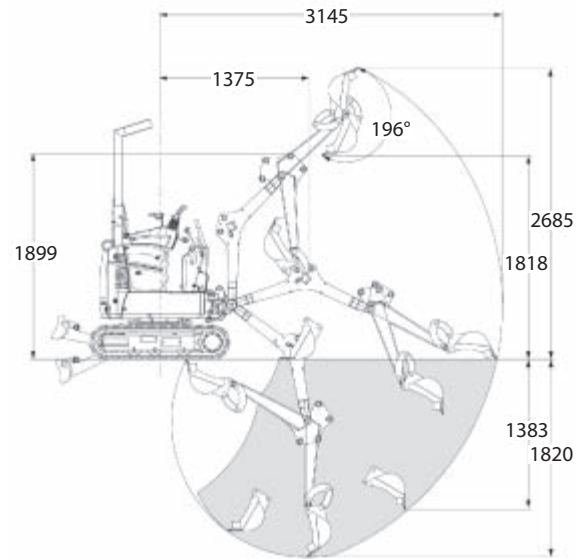

## Dimensions

Toutes les dimensions sont affichées en mm.

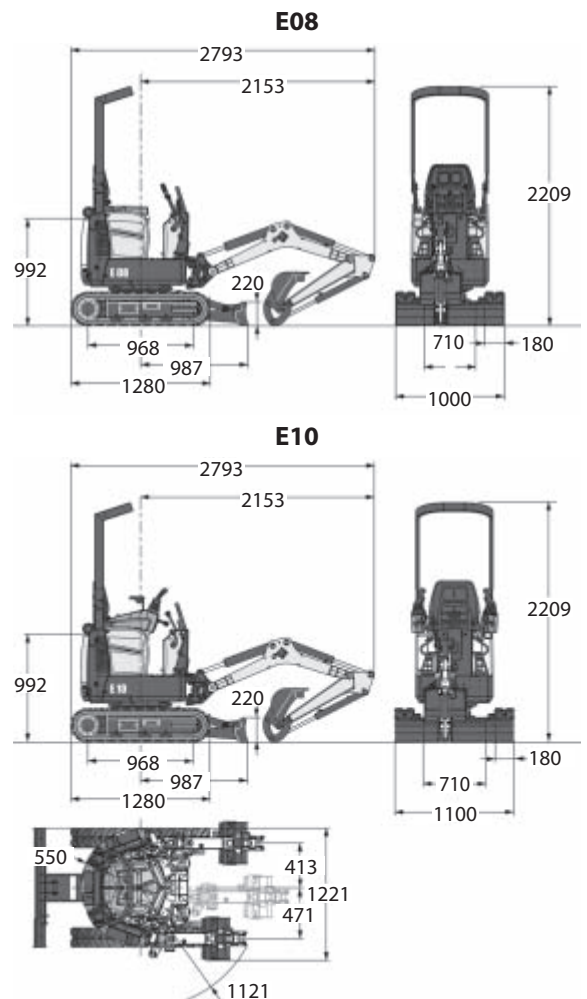

Les caractéristiques peuvent être modifiées sans avis préalable. - Les machines Bobcat présentées en illustration ne sont pas toujours des modèles standard.



[www.bobcat.eu](http://www.bobcat.eu)